

Беспроводная точка доступа

WOP-12ac-LR

Руководство по эксплуатации

Версия ПО 1.17.0

IP-адрес: 192.168.1.10

Username: admin

Password: password

Содержание

| | | |
|-------|--|----|
| 1 | Введение | 3 |
| 1.1 | Аннотация | 3 |
| 1.2 | Условные обозначения | 3 |
| 2 | Описание изделия | 4 |
| 2.1 | Назначение..... | 4 |
| 2.2 | Характеристики устройства..... | 4 |
| 2.3 | Технические параметры устройства..... | 5 |
| 2.4 | Конструктивное исполнение..... | 7 |
| 2.5 | Структурная схема изделия..... | 8 |
| 2.6 | Сброс к заводским настройкам | 9 |
| 2.7 | Комплект поставки | 9 |
| 3 | Порядок установки | 10 |
| 3.1 | Инструкции по технике безопасности..... | 10 |
| 3.2 | Рекомендации по установке | 10 |
| 3.3 | Частотные полосы и каналы в диапазоне 5 ГГц для Wi-Fi..... | 11 |
| 3.4 | Установка устройства..... | 11 |
| 3.4.1 | Порядок крепления кронштейнов к устройству | 12 |
| 3.4.2 | Порядок крепления устройства на трубостойку/столб | 13 |
| 3.4.3 | Порядок крепления устройства на стену | 15 |
| 3.4.4 | Схема заземления устройства | 16 |
| 3.4.5 | Подключение антенн к устройству..... | 17 |
| 4 | Приложение А. РАСПАЙКА РАЗЪЕМОВ | 19 |
| 5 | Список изменений | 21 |

1 Введение

1.1 Аннотация

Современные тенденции развития связи диктуют операторам необходимость поиска наиболее оптимальных технологий, позволяющих удовлетворить стремительно возрастающие потребности абонентов, сохраняя при этом преемственность бизнес-процессов, гибкость развития и сокращение затрат на предоставление различных сервисов. Беспроводные технологии все больше набирают обороты и к данному моменту в короткое время прошли огромный путь от нестабильных низкоскоростных сетей связи малого радиуса до сетей ШПД, сопоставимых по скорости с проводными сетями с высокими критериями к качеству предоставления услуг.

Устройство WOP-12ac-LR является точкой доступа Wi-Fi Enterprise класса. Конструкция устройства имеет герметичный корпус, который позволит использовать точку доступа вне помещений в различных климатических условиях, при температурах от -40 до $+60$ градусов.

В настоящем руководстве по эксплуатации изложены назначение, основные технические характеристики, конструктивное исполнение, порядок установки, правила безопасной эксплуатации устройства и рекомендации по установке беспроводной точки доступа WOP-12ac-LR.

1.2 Условные обозначения

Примечания и предупреждения

✔ Примечания содержат важную информацию, советы или рекомендации по использованию и настройке устройства.

⚠ Предупреждения информируют пользователя о ситуациях, которые могут нанести вред устройству или человеку, привести к некорректной работе устройства или потере данных.

2 Описание изделия

2.1 Назначение

Для возможности предоставления доступа пользователей к высокоскоростной безопасной беспроводной сети разработана беспроводная точка доступа WOP-12ac-LR (далее «устройство»). Устройство обеспечивает высокоскоростную и безопасную беспроводную сеть, которая сочетает в себе множество возможностей и сервисов, необходимых для комфортного доступа пользователей к услугам оператора.

Устройство WOP-12ac-LR обеспечивает подключение до 90 пользователей. Устройство используется для организации беспроводной сети в различных климатических условиях - в широком диапазоне рабочих температур и высокой влажности (парки, заводы, стадионы, т.д.), а также является идеальной платформой для организации связи в коттеджных поселках и удаленных населенных пунктах.

Питание точки доступа осуществляется по технологии PoE+. Также предусмотрен альтернативный источник питания 48 В.

2.2 Характеристики устройства

Интерфейсы:

- 2 порта Ethernet 10/100/1000Base-T (RJ-45), из которых 1 порт для питания по PoE+;
- 1 порт 100/1000Base-X (опционально);
- Console (RS-232);
- 6 разъемов N – type (female), для подключения внешних антенн (всенаправленные, секторные, узконаправленные). Выбор модели зависит от использования точки доступа – для дальнобойных беспроводных мостов необходимо выбирать узконаправленные, а для базовых станций используются секторные либо всенаправленные антенны.

Функции:

Возможности WLAN:

- поддержка стандартов IEEE 802.11a/n/ac;
- три независимых радиointерфейса;
- приоритезация трафика на основе WMM;
- обнаружение сторонних точек доступа;
- динамический выбор частоты (DFS);
- поддержка скрытого SSID;
- 24 виртуальные точки доступа;
- поддержка APSD;
- управление мощностью транслируемого сигнала;
- поддержка MIMO 2x2 на каждом из 3 радиointерфейсов;
- поддержка WDS;
- поддержка MESH;
- поддержка Work Group Bridge.

Сетевые функции:

- автоматическое согласование скорости, дуплексного режима и переключения между режимами MDI и MDI-X;

- поддержка VLAN;
- поддержка аутентификации 802.1X;
- поддержка 802.11r;
- DHCP-клиент;
- поддержка IPv6;
- поддержка LLDP;
- поддержка ACL;
- поддержка GRE.

Функции QoS

- приоритет и планирование пакетов на основе профилей;
- ограничение пропускной способности для каждого SSID;
- изменение параметров WMM для каждого радио интерфейса;
- поддержка приоритизации по CoS и DSCP;
- возможность установки приоритета на основе IP, Ethertype, TCP/UDP-порта и другое.

Безопасность

- E-mail информирование о системных событиях;
- централизованная авторизация через RADIUS-сервер (WPA Enterprise);
- шифрование данных WPA/WPA2;
- поддержка Captive Portal.

2.3 Технические параметры устройства

Таблица 1 – Основные технические параметры устройства

| Параметры WAN-интерфейса | |
|------------------------------------|---|
| Количество портов | 2 (3 для WOP-12ac-LR rev.D SFP/GPON) |
| Разъем | SFP (Для для WOP-12ac-LR rev.D SFP/GPON), RJ-45, 10/100/1000, автоопределение, BASE-T |
| Параметры беспроводного интерфейса | |
| Стандарты | 802.11a/n/ac |
| Частотный диапазон | 5150-5850 МГц |
| Модуляция | BPSK, QPSK, 16QAM, 64QAM, 256QAM |
| Рабочие каналы | 802.11a/n/ac: 36-64 (5180-5320 МГц) 100-144 (5500-5720 МГц) 149-165 (5745-5825 МГц) |
| Скорость передачи данных, Мбит/с | 6, 9, 12, 18, 24, 36, 48, 54, MCS0-MCS15, MCS0-9 NSS1, MCS0-9 NSS2 802.11n: 300 Мбит/с 802.11ac: 867 Мбит/с |
| Максимальная скорость передачи | до 27 дБм |
| Чувствительность приемника | до -94 дБм |

| | |
|--|--|
| Безопасность | Централизованная авторизация через RADIUS-сервер (WPA Enterprise) Шифрование данных WPA/WPA2 Поддержка Captive Portal E-mail информирование о системных событиях |
| Выбор модели антенн зависит от использования точки доступа | |
| Поддержка 2x2 MIMO | |
| Три встроенных WLAN-контроллера Broadcom BCM43460 | |
| Параметры интерфейса Console | |
| Тип | RS-232 |
| Скорость обмена | 115200 бод |
| Формат данных | 8 бит, без паритета, один стоповый, без управления потоком |
| Управление | |
| Удаленное управление | Web-интерфейс, Telnet, SSH, SNMP, система управления EMS Обновление ПО и конфигурирование посредством DHCP Autoprovisioning |
| Ограничение доступа | по паролю, по IP-адресу |
| Общие параметры | |
| Процессор | Broadcom BCM53016/BCM58522 |
| NAND | 128 MB NAND Flash |
| RAM | 256 MB RAM DDR3 |
| Питание | <ul style="list-style-type: none"> • PoE+ 48В/54В (IEEE 802.3at-2009) • DC 48 В <p>Блок питания обладает функцией защиты от скачков переменного напряжения в электросети с применением сглаживающих фильтров. Рекомендуемый PoE-инжектор GP-C500-120G, 50V, 1.2A или аналогичный по параметрам выходной мощности</p> |
| Класс защиты IP | IP-65 |
| Электромагнитная совместимость | CE |
| Потребляемая мощность | не более 40 Вт |
| Рабочий диапазон температур | от -40 до +60°C |
| Относительная влажность при температуре 25°C | от 5% до 90%, без образования конденсата |
| Габариты | 247x241x97 мм |
| Масса | не более 2,3 кг |

2.4 Конструктивное исполнение

Устройство WOP-12ac-LR имеет корпус в промышленном исполнении, выполнено в металлическом корпусе. Внешний вид боковых панелей устройства приведен на рисунке 1.





Рисунок 1 – Внешний вид боковых панелей WOP-12ac-LR

На панелях устройства расположены следующие разъемы и органы управления, таблица 2.4.

Таблица 2 – Описание портов и органов управления

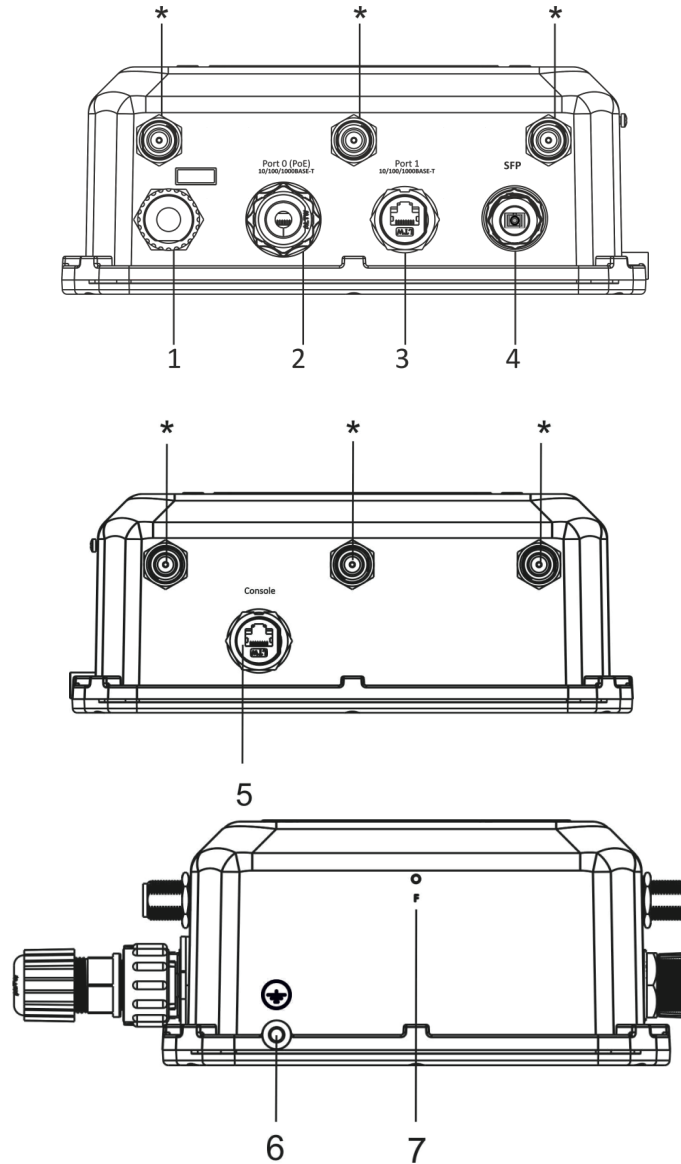
| Элемент панели | Описание |
|----------------|---|
| * | 6 разъемов для подключения внешних антенн |
| 1 | разъем подключения питания |

| Элемент панели | Описание |
|---|--|
| 2 Port 0 (PoE) | порт 10/100/1000Base-T (RJ-45 с поддержкой PoE+) |
| 3 Port 1 | порт 10/100/1000Base-T (разъем RJ-45) |
| 4 SFP | оптический разъем SC/UPC Только для WOP-12ac-LR rev.D SFP или SC/APC Только для WOP-12ac-LR rev.D GPON |
| 5 Console | разъем для подключения консольного кабеля (разъем RJ-45) |
| 6  | заземление устройства |
| 7 F> | функциональная кнопка, закрыта герметичным винтом |

2.5 Структурная схема изделия

На рисунке 2 приведена структурная схема WOP-12ac-LR.



Рисунок 2 – Структурная схема WOP-12ac-LR

- A1-A6 – разъемы для подключения антенн;
- Radio 1, Radio 2, Radio 3 – радиоинтерфейсы, выполняющие прием и передачу данных в беспроводных сетях;

- *CPU* – контроллер, осуществляющий управление устройством, мониторинг, а также передачу данных по проводной сети;
- *Power Supply Unit* – блок питания устройства;
- *Port 0 (PoE)* – разъем Gigabit Ethernet с технологией PoE, позволяет подводить к точке доступа электропитание и обеспечивает скорость доступа до 1 Гбит/с;
- *Port 1* – разъем Gigabit Ethernet, обеспечивает скорость доступа до 1 Гбит/с;
- *PHY* – контроллер, осуществляющий передачу данных по проводной сети;
- *SFP* – оптический разъем, обеспечивает скорость доступа до 1 Гбит/с;
- *Console* – разъем RJ-45 для подключения консольного кабеля;
- *Power Connector* – разъем для подключения питания в случаях, когда недоступно использование PoE.

2.6 Сброс к заводским настройкам

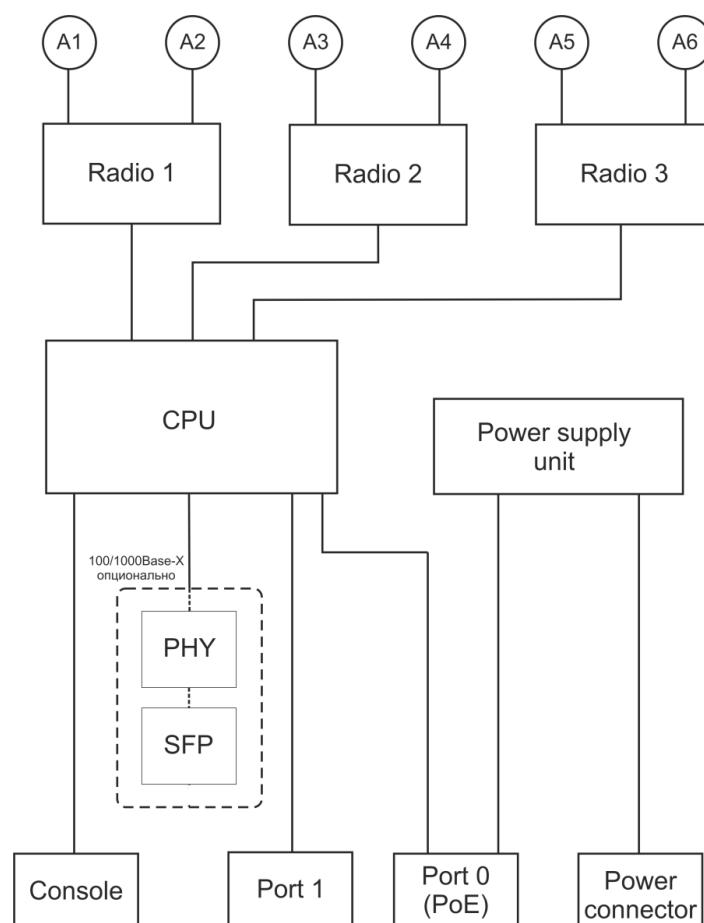
Для сброса устройства к заводским настройкам необходимо в загруженном состоянии нажать и удерживать кнопку «F» в течение 15 секунд. Произойдет автоматическая перезагрузка устройства. При заводских установках будет запущен DHCP-клиент. В случае если адрес не будет получен по DHCP, то у устройства будет адрес – *192.168.1.10*, маска подсети – *255.255.255.0*; User Name/Password для доступа через Web-интерфейс: *admin/password*.

2.7 Комплект поставки

В комплект поставки входят:

- Беспроводная точка доступа WOP-12ac-LR;
- 3 герметичных разъёма RJ-45 для кабеля;
- 1 герметичный разъём ввода питания;
- Комплект крепежа;
- Руководство по эксплуатации (поставляется на CD-диске);
- Сертификат соответствия;
- Паспорт.

3 Порядок установки

В данном разделе описаны инструкции по технике безопасности, рекомендации по установке, процедура установки и порядок включения устройства.

3.1 Инструкции по технике безопасности

1. Не вскрывайте корпус устройства. Внутри устройства нет элементов, предназначенных для обслуживания пользователем.
2. Недействующие антенные разъемы требуется закрыть защитной крышкой, которая входит в комплект поставки устройства.
3. Не производите установку данного устройства во время грозы. Может существовать риск удара молнией.
4. Необходимо соблюдать требования по напряжению, току и частоте, указанные в данной инструкции.
5. Перед подключением к устройству измерительных приборов и компьютера, их необходимо предварительно заземлить. Разность потенциалов между корпусами оборудования и измерительных приборов не должна превышать 1В.
6. Перед включением устройства убедиться в целостности кабелей и их надежном креплении к разъемам.
7. Не устанавливайте устройство рядом с источниками тепла, температура окружающей среды должна быть в пределах от -40°C до 60°C.
8. Во время монтажа устройства на высотных конструкциях следует выполнять установленные нормы и требования при высотных работах.
9. Эксплуатация устройства должна производиться инженерно-техническим персоналом, прошедшим специальную подготовку.
10. Подключать к устройству только годное к применению вспомогательное оборудование.

3.2 Рекомендации по установке

1. Рекомендуемое устанавливаемое положение: крепление на трубостойку/столб или стену.
2. Перед установкой и включением устройства необходимо проверить устройство на наличие видимых механических повреждений. В случае наличия повреждений следует прекратить установку устройства, составить соответствующий акт и обратиться к поставщику.
3. При размещении устройства для обеспечения зоны покрытия сети Wi-Fi с наилучшими характеристиками учитывайте следующие правила:
 - a. Устанавливайте устройство в центре беспроводной сети;
 - b. Не устанавливайте устройство вблизи (порядка 2 м) электрических, радио устройств;
 - c. Не рекомендуется использовать радиотелефоны и другое оборудование, работающее на частоте 5 ГГц, в радиусе действия беспроводной сети Wi-Fi;
 - d. Препятствия в виде стеклянных/металлических конструкций, кирпичных/бетонных стен, а также емкости с водой и зеркала могут значительно уменьшить радиус действия Wi-Fi сети.
4. При размещении нескольких точек, радиус соты должен пересекаться с соседней сотой на уровне -65 ÷ -70 дБм. Допускается уменьшение уровня сигнала до -75 дБм на границах сот, если не предполагается использование VoIP, потокового видеовещания и другого чувствительного к потерям трафика в беспроводной сети.

3.3 Частотные полосы и каналы в диапазоне 5 ГГц для Wi-Fi

Передача данных в диапазоне 5 ГГц используется для стандартов IEEE 802.11a/n/ac. Количество используемых каналов варьируется в зависимости от страны. На рисунке 3 приведено распределение частотных каналов в диапазоне 5 ГГц с шириной 20 МГц, 40 МГц, 80 МГц. Для вычисления центральной частоты канала Wi-Fi f , МГц, используется формула:

$$f = 5000 + (5 \cdot N),$$

где N – номер канала Wi-Fi.



Рисунок 3 – Распределение каналов в диапазоне 5 ГГц при ширине канала 20, 40, 80 МГц

При работе с устройством WOP-12ac-LR следует учитывать:

1. При работе с одним радиоинтерфейсом выбирается любой из доступных каналов.
2. При работе с двумя радиоинтерфейсами: Radio1 – каналы с 36 по 64; Radio2 – каналы с 100 по 144 либо с 149 по 165.
3. При работе с тремя радиоинтерфейсами: Radio1 – каналы с 36 по 64; Radio2 – каналы с 100 по 144; Radio3 – каналы с 149 по 165.

3.4 Установка устройства

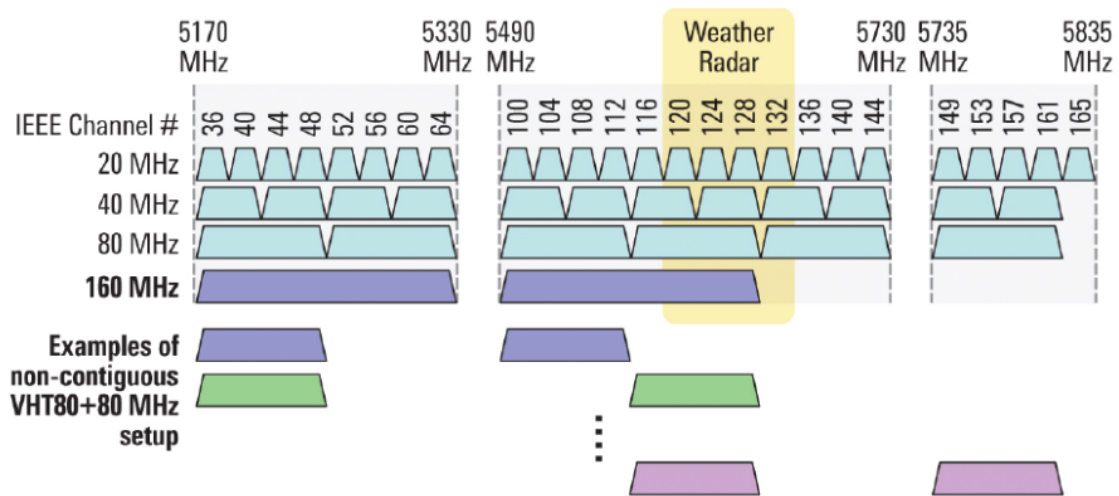
Устройство крепится на трубостойку/столб или стену, соблюдая инструкции по технике безопасности и рекомендации, приведенные выше.

В комплект поставки устройства входит необходимый комплект крепежа устройства на трубостойку/столб и стену.

Порядок установки устройства:

1. Крепление кронштейнов к устройству;
2. Крепление устройства на трубостойку/столб или стену;
3. Заземление устройства;
4. Подключение кабелей к разъемам устройства;
5. Установка антенн.

3.4.1 Порядок крепления кронштейнов к устройству

Перед началом монтажа устройства на трубостойку/столб или стену нужно прикрепить кронштейны (входят в комплект поставки) к устройству.

- ⚠ При монтаже устройства на разъемы антенн обязательно должны быть установлены пылезащитные (герметичные) колпачки, которые входят в комплект поставки устройства. Снимать пылезащитные колпачки нужно непосредственно перед подключением к антенным разъемам.



Рисунок 4 – Крепление кронштейнов к устройству

- a. Расположение кронштейнов показано на рисунке 4.
- b. Совместите четыре отверстия для винтов на кронштейнах с такими же отверстиями на устройстве. С помощью отвертки прикрепите кронштейны винтами к устройству.

3.4.2 Порядок крепления устройства на трубостойку/столб

1. Соберите кронштейн для крепления на трубостойку:

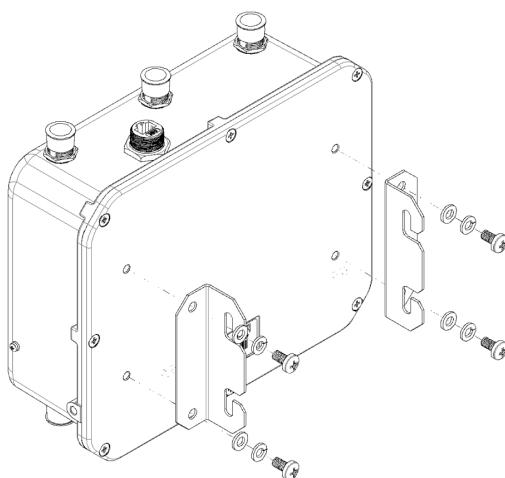

Рисунок 5 – Кронштейн для крепления на трубостойку

- а) Соедините кронштейн, который будет крепиться на трубостойку, с кронштейном, который будет крепиться к устройству, как показано на рисунке 5.
- б) Совместите два отверстия для винтов на обоих кронштейнах. С помощью отвертки прикрепите кронштейны друг к другу.

2. Закрепите кронштейн на трубостойке:

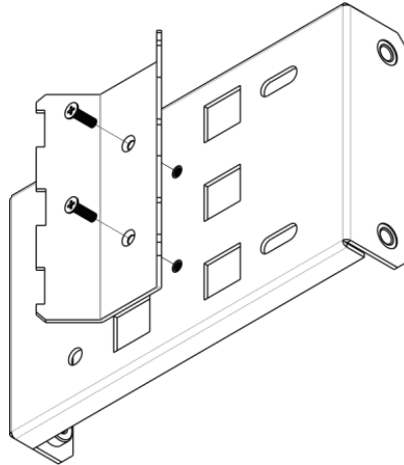

Рисунок 6 – Крепление кронштейна на трубостойку

- а) При помощи хомутов закрепите кронштейн на трубостойку, рисунок 6.
- б) В верхние отверстия установите винты DIN7985 M6. Винты не нужно закручивать до конца, оставьте зазор минимум 3 мм, рисунок 6.

3. Закрепите устройство на трубостойке:

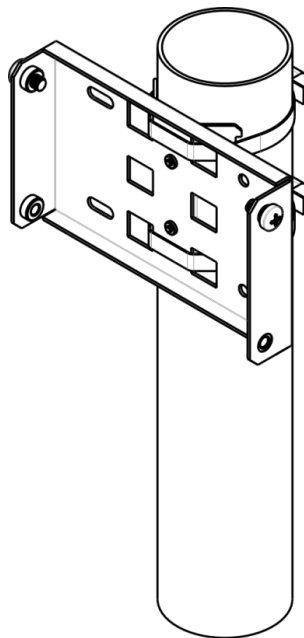

Рисунок 7 – Крепление устройства на трубостойке

- a) Установите устройство на незакрученные верхние винты кронштейна, который прикреплен к трубостойке, рисунок 7.
- b) В нижние отверстия крепления установите винты, рисунок 7.
- c) С помощью отвертки затяните верхние и нижние винты.

3.4.3 Порядок крепления устройства на стену

1. Закрепите кронштейн (входит в комплект поставки) на стене:

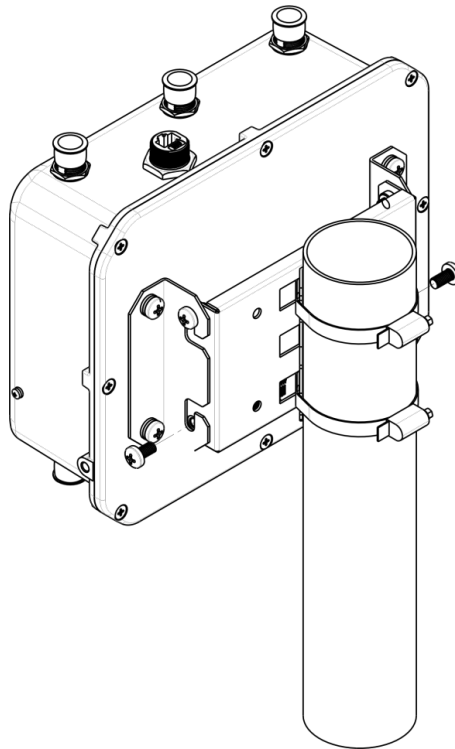

Рисунок 8 – Крепление кронштейна на стене



Рисунок 9 – Расстояния между отверстиями крепления

- а) Расположение кронштейна на стене показано на рисунке 11, расстояние между отверстиями показано на рисунке 9.
- б) Совместите четыре отверстия для винтов на кронштейне с такими же отверстиями на поверхности. С помощью отвертки прикрепите кронштейн винтами к поверхности.
- в) В верхние отверстия установите винты DIN7985 M6. Винты не нужно закручивать до конца, оставьте зазор минимум 3 мм, рисунок 8.

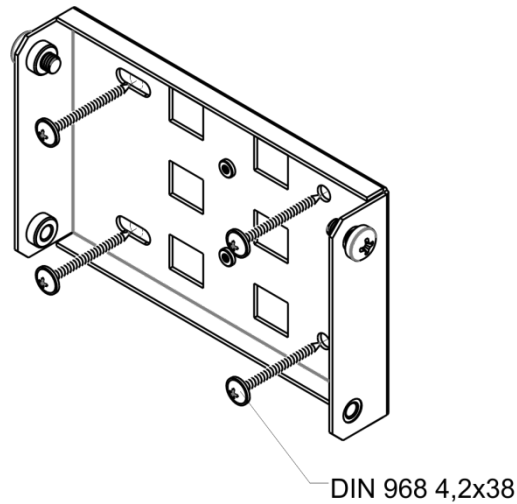
2. Закрепите устройство на стене

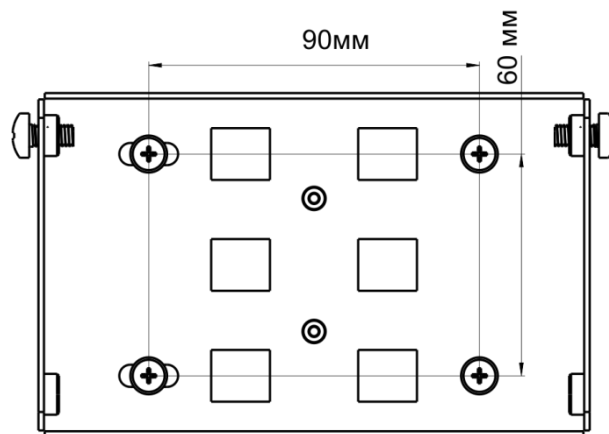

Рисунок 10 – Крепление устройства на стене

- a) Установите устройство на незакрученные верхние винты кронштейна, который прикреплен к стене, рисунок 13.
- b) В нижние отверстия крепления установите винты, рисунок 13.
- c) С помощью отвертки затяните верхние и нижние винты.

3.4.4 Схема заземления устройства

После установки устройства нужно выполнить заземление устройства, используя кабель ПВЗ 2,5 кв.мм. На рисунке 11 показана схема заземления устройства.

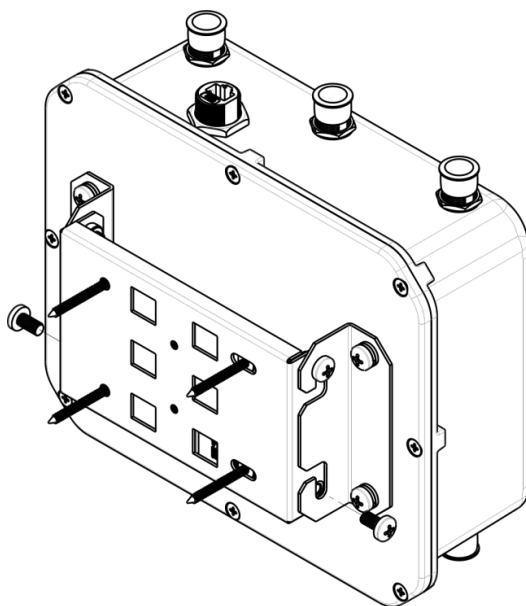

Рисунок 11 – Схема заземления устройства

3.4.5 Подключение антенн к устройству

После установки устройства на трубостойку и его заземления, требуется подключить антенны. В качестве примера на рисунке 12 показана схема подключения секторной антенны с двойной поляризацией.

Порядок подключения:

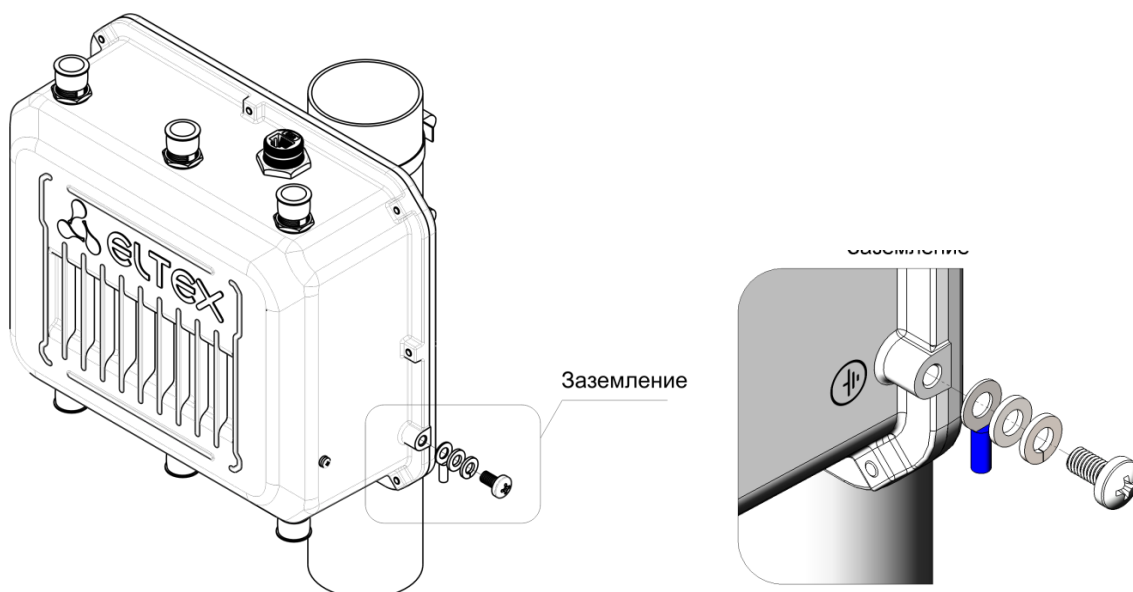
- а) Монтаж антенны на трубостойку;
- б) Подключение антенны с помощью кабелей к разъемам устройства:

Радио 1 – Разъемы А1, А2;

Радио 2 – Разъемы А3, А4;

Радио 3 – Разъемы А5, А6.

- ✔ В случае подключения нескольких антенн, необходимо разнести антенны на трубостойке по высоте, минимум 1м.



Рисунок 12 – Схема подключения антенны к устройству

4 Приложение А. РАСПАЙКА РАЗЪЕМОВ

Распайка разъема питания

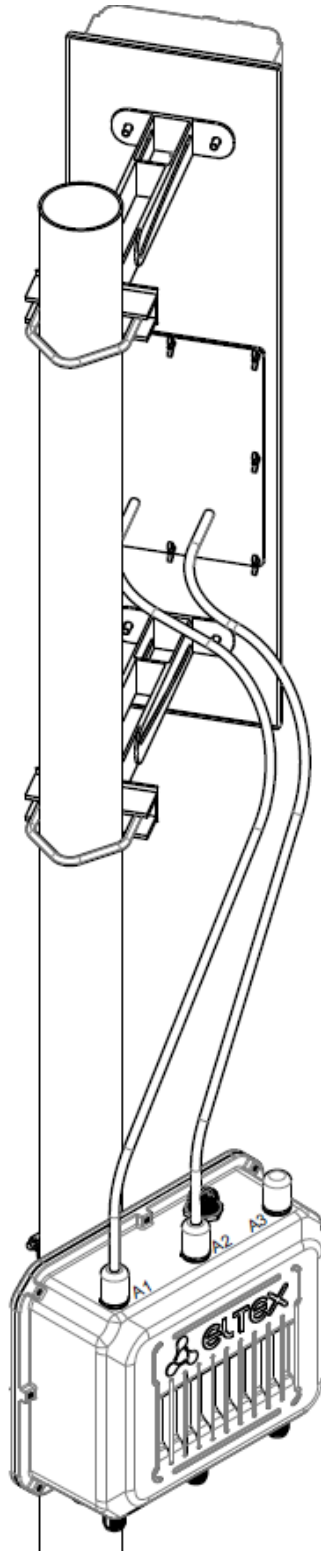

Рисунок 13 – Распайка питания 48V разъема корпуса

Распайка разъема RJ-45

При соединении витой парой используется следующая схема.

Разъем RJ-45

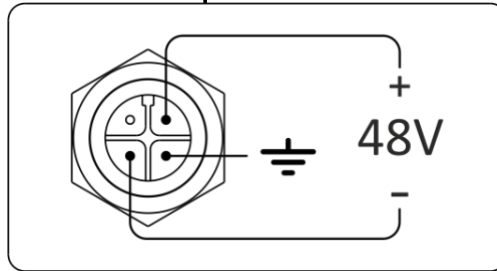
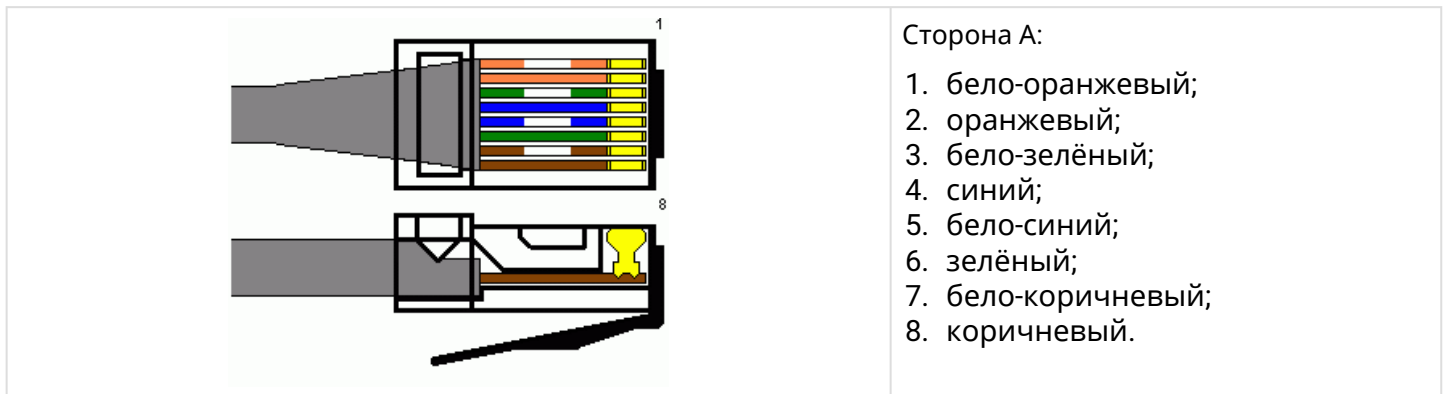

Сторона А:

1. бело-оранжевый;
2. оранжевый;
3. бело-зелёный;
4. синий;
5. бело-синий;
6. зелёный;
7. бело-коричневый;
8. коричневый.

Распайка консольного кабеля RJ45-DB9

Таблица 3 – Распиновка разъема RJ45-DB9

| Serial Port (RJ-45 Connector) Pin | Adapter (DB-9) Pin |
|-----------------------------------|----------------------|
| 3 (TXD) | 2 (RXD) |
| 4 (Signaling Ground) | 5 (Signaling Ground) |
| 5 (Signaling Ground) | 5 (Signaling Ground) |
| 6 (RXD) | 3 (TXD) |

Пример исполнения приведен на следующем рисунке:



Рисунок 14 – Распайка консольного кабеля RJ45-DB9

5 Список изменений

| Версия документа | Дата выпуска | Содержание изменений |
|--|--------------|---|
| Версия 1.10 | 05.06.2019 | Синхронизация с версией ПО 1.17.0 |
| Версия 1.9 | 12.02.2018 | Синхронизация с версией ПО 1.16.0 |
| Версия 1.8 | 30.11.2018 | Синхронизация с версией ПО 1.15.0 |
| Версия 1.7 | 10.08.2018 | Синхронизация с версией ПО 1.14.0 |
| Версия 1.7 | 14.04.2018 | Синхронизация с версией ПО 1.12.0 Корректировка: <ul style="list-style-type: none"> • Характеристика устройства |
| Версия 1.6 | 27.12.2017 | Синхронизация с версией ПО 1.11.4 |
| Версия 1.5 | 30.10.2017 | Синхронизация с версией ПО 1.11.2 Добавлено: 3.4.5 Подключение антенн к устройству |
| Версия 1.4 | 01.02.2017 | Синхронизация с версией ПО 1.9.0 Изменено: 2.2 Характеристики устройства 2.3 Технические параметры устройства 2.5 Структурная схема изделия |
| Версия 1.3 | 20.09.2016 | Синхронизация с версией ПО 1.8.0 |
| Версия 1.2 | 19.07.2016 | Синхронизация с версией ПО 1.7.0 |
| Версия 1.1 | 15.10.2015 | Синхронизация с версией ПО 1.6.2 |
| Версия 1.0 | 16.04.2015 | Первая публикация |
| Версия программного обеспечения 1.17.0 | | |

ТЕХНИЧЕСКАЯ ПОДДЕРЖКА

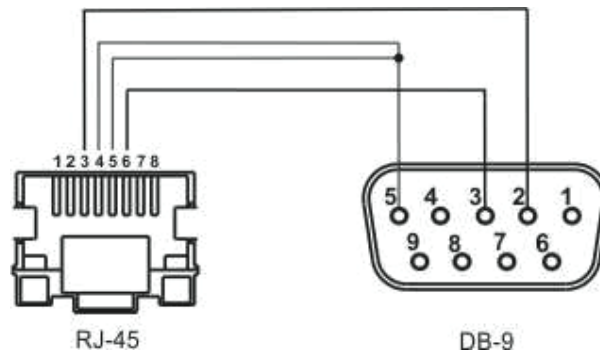
Для получения технической консультации по вопросам эксплуатации оборудования ООО «Предприятие «ЭЛТЕКС» Вы можете обратиться в Сервисный центр компании:

Российская Федерация, 630020, г. Новосибирск, ул. Окружная, дом 29В.

Телефоны центра технической поддержки: +7(383) 274-47-87, +7(383) 272-83-31,

E-mail: techsupp@eltex.nsk.ru

На официальном сайте компании Вы можете найти техническую документацию и программное обеспечение для продукции ООО «Предприятие «ЭЛТЕКС», обратиться к базе знаний, оставить интерактивную заявку или проконсультироваться у инженеров Сервисного центра на техническом форуме:

Официальный сайт компании: <http://eltex-co.ru>

Технический форум: <http://eltex-co.ru/forum>

База знаний: <http://eltex-co.ru/support/knowledge>

Центр загрузок: <http://eltex-co.ru/support/downloads>