

## **Паспорт**

### **Открытая стойка Racknet серии R300**

ИДФУ.301231.283 ПС

**ISO  
9001**

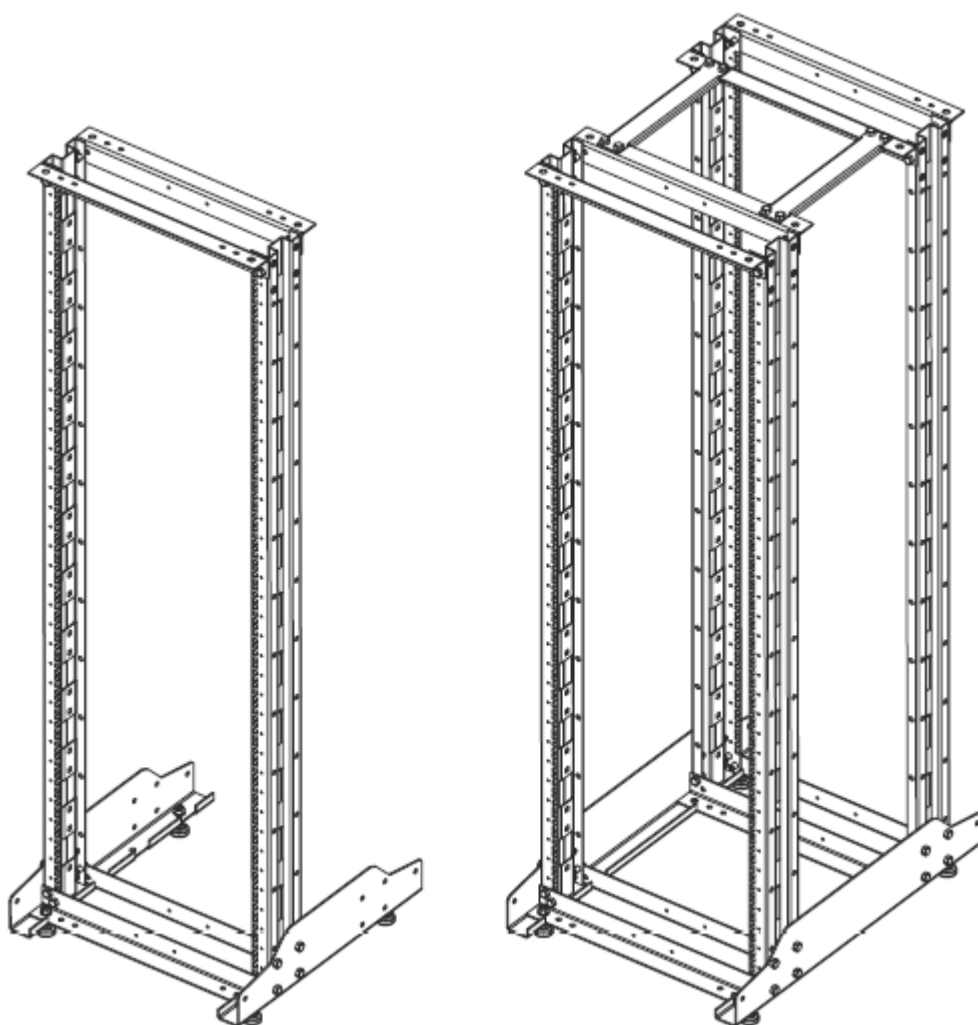

## 1. Описание

Открытые стойки Racknet R300 (далее – стойка) предназначены для установки коммутаторов, коммутационных панелей и иного 19” оборудования в закрытых помещениях с контролируемым доступом.

Стойка Racknet R300 представляет собой конструкцию, состоящую из основания и одной или двух рам. Для удобства конфигурирования рамы и основания заказываются и поставляются отдельно. Изделие поставляется в разобранном виде.

Статическая нагрузка:

- 1-рамная стойка — 300 кг;
- 2-рамная стойка — 800 кг (с равномерным распределением).

Основание состоит из двух опор и двух соединителей. Рама состоит из двух вертикальных направляющих и четырех уголков.

Опоры выполнены из листовой стали 3 мм, соединители — 2 мм. Вертикальные направляющие выполнены из листовой стали 2 мм, уголки — 3 мм.

Все элементы имеют полимерно-порошковое покрытие.

Рамы крепятся к опорам основания без возможности регулировки их по глубине. Для двухрамных стоек рекомендуется использовать основания глубиной 787 и 955 мм.

Стойка может как крепиться непосредственно к полу, так и устанавливаться на регулируемые ножки или ролики. Ножки входят в состав поставки основания.

Стойки изготовлены в климатическом исполнении УХЛ 4.2 по ГОСТ 15150–69 и предназначены для эксплуатации в закрытых помещениях в диапазоне рабочих температур 0...+70 °С и относительной влажности в диапазоне 0...90 % (без образования конденсата).



Допустимая нагрузка



Регулируемые ножки



Ролики



Вертикальные организаторы



Zero-U лотки



Набор для соединения (опция)



Поставка в плоской упаковке

## 2. Открытые стойки Racknet R300, коды

Код	Наименование
60L-27-00-30BL	19" рама, 27U, серия R300, черный
60L-36-00-30BL	19" рама, 36U, серия R300, черный
60L-42-00-30BL	19" рама, 42U, серия R300, черный
60L-48-00-30BL	19" рама, 48U, серия R300, черный
60A-07-05-30BL	Основание 595 мм для серии R300, черный
60A-07-07-30BL	Основание 787 мм для серии R300, черный
60A-07-09-30BL	Основание 955 мм для серии R300, черный

Примечание:

1. Для заказа стойки в комплекте должны быть указаны: одно основание и количество рам (одна рама для однорамных стоек или две рамы для двухрамных стоек).

## 3. Технические характеристики

### ОДНОРАМНАЯ СТОЙКА

ВИД СВЕРХУ

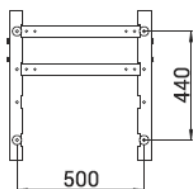

### ДВУХРАМНАЯ СТОЙКА

ВИД СВЕРХУ

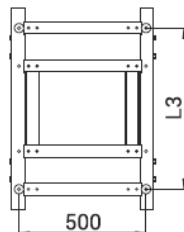

ВИД СПЕРЕДИ

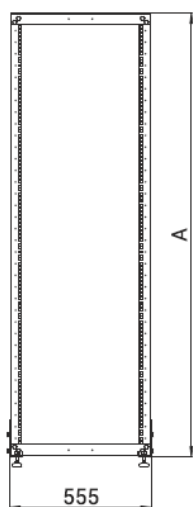

ВИД СБОКУ

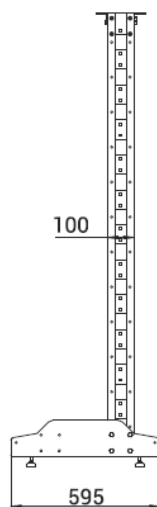

ВИД СПЕРЕДИ

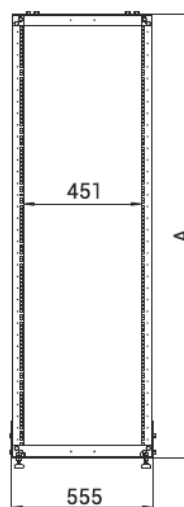

ВИД СБОКУ

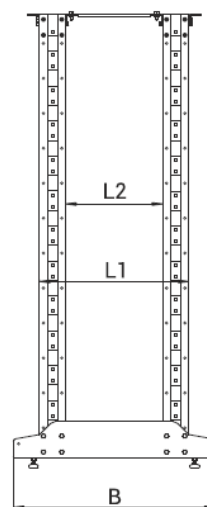

ВИД СНИЗУ

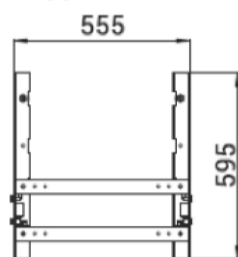

ВИД СНИЗУ

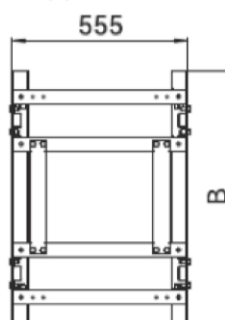

Высота		Установочные размеры, мм			
Высота, U	Высота A, мм	Основание B	L1	L2	L3
27	1290	595	395	195	440
36	1690	787	587	387	632
42	1957	955	755	555	800
48	2224				

## 4. Габариты упаковки

Модификация	Габариты упаковки (В × Ш × Г, мм)	Масса нетто, кг	Масса брутто, кг
60L-27-00-30BL	85 × 150 × 1340	13	15
60L-36-00-30BL	85 × 150 × 1740	15	17
60L-42-00-30BL	85 × 150 × 2020	16	18
60L-48-00-30BL	85 × 150 × 2270	18	20
60A-07-05-30BL	75 × 165 × 640	6	7
60A-07-07-30BL	75 × 165 × 840	8	9
60A-07-09-30BL	75 × 165 × 1010	10	11

## 5. Комплект поставки

### РАМА

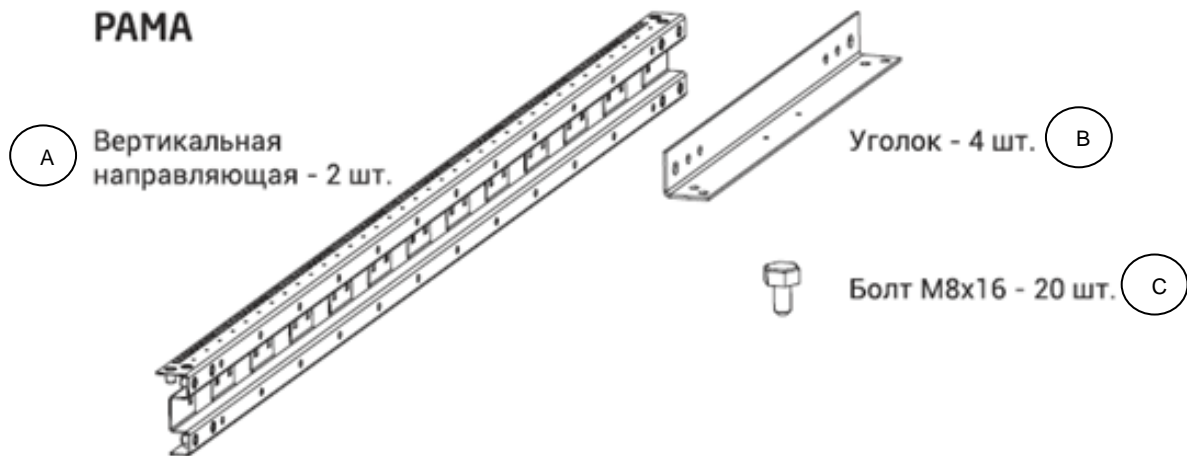

### ОСНОВАНИЕ



## **6. Руководство по монтажу**

### **ВНИМАНИЕ!**

Перед началом сборки внимательно ознакомьтесь с инструкцией.

Руководство по монтажу предназначено для лиц, имеющих соответствующую квалификацию для того, чтобы правильно укомплектовать стойки электрическими, электронными, механическими и пневматическими устройствами, установить и смонтировать стойки на требуемом месте и корректно их подключить.

### **Необходимый инструмент:**

- плоская отвертка;
- ключи гаечные 13, 17 мм;
- линейка с функцией проверки уровня.

Освободите достаточное пространство для складирования деталей и составных частей собираемого изделия. Место монтажа должно быть очищено от пыли и посторонних предметов.

Перед началом сборки убедитесь в наличии полного комплекта коробок для данного вида изделия.

### **ВНИМАНИЕ!**

При снятии упаковки следите за тем, чтобы не повредить элементы стойки инструментом.

После вскрытия упаковки проверьте внешнее состояние сборочных единиц и деталей стойки, а также наличие всех принадлежностей согласно пункту 5 настоящего паспорта. Для удобства дальнейшей работы удалите упаковку с места сборки.

### **ВНИМАНИЕ!**

Полное затягивание резьбовых соединений производите только после полной сборки стойки!

## 6.1. Сборка рамы

Произведите сборку рамы, соединив вертикальные направляющие (А) уголками (В) при помощи болтов М8 × 16 (С).



Рисунок 6.1. Сборка рамы стойки

## 6.2. Установка рамы на опоры

Установите раму на опоры (D), при этом уголки рамы должны входить в пазы опор. Скрепите опоры (D) с рамой при помощи болтов М8 × 16 (С).

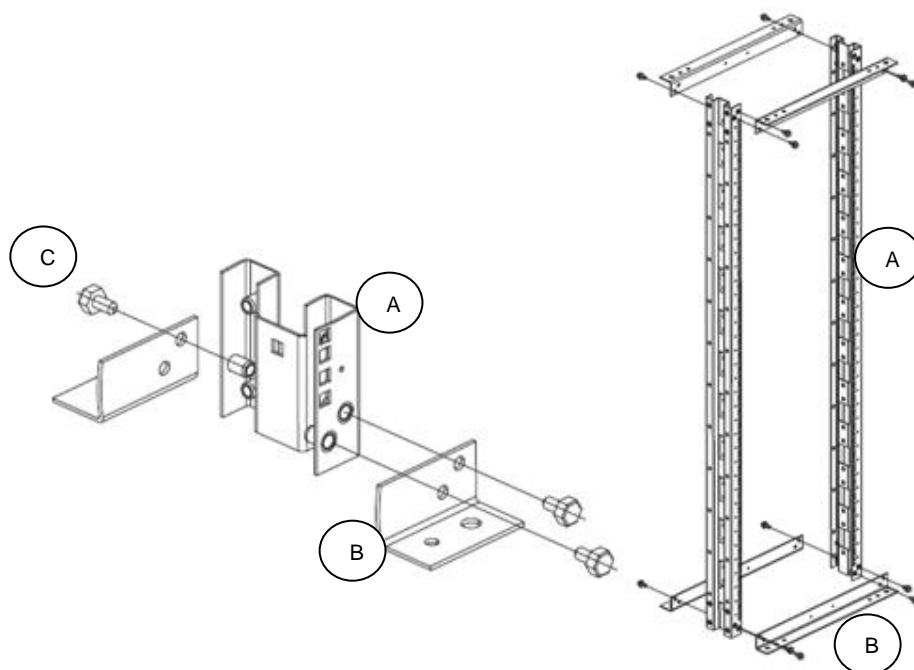

Рисунок 6.2. Установка рамы на опоры

## 6.3. Сборка двухрамной стойки

Для сборки двухрамной стойки соберите вторую раму согласно пункту 6.1 и соедините с опорами основания согласно пункту 6.2.

Скрепите рамы между собой при помощи соединителей (E), используя болты M8 × 16 (C) и гайки M8 (F).

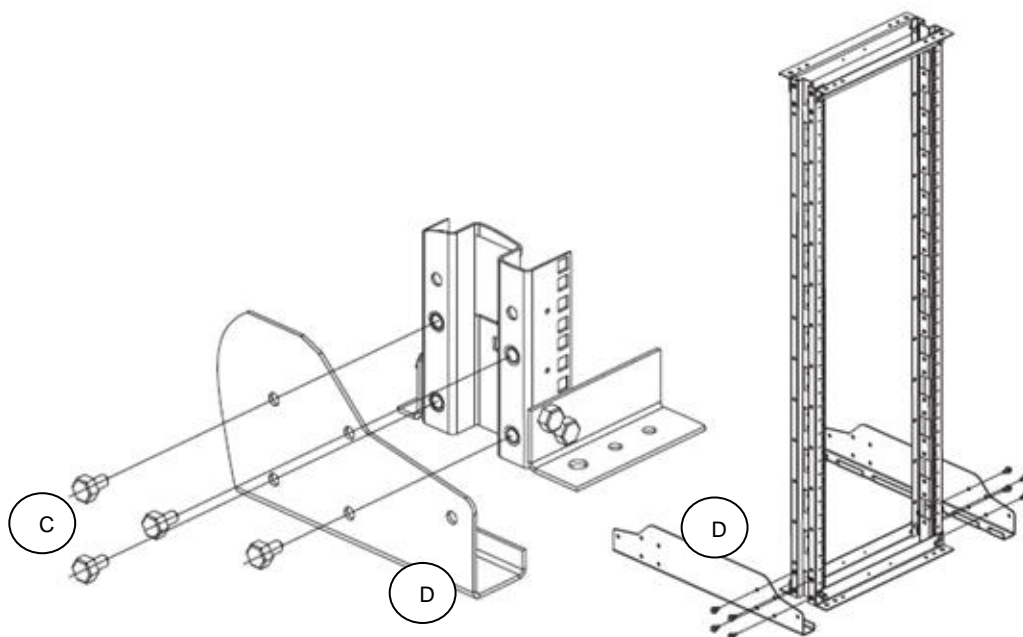

Рисунок 6.3. Сборка двухрамной стойки

## 6.4. Установка ножек

При необходимости установите стойку на ножки (I) и произведите регулировку.

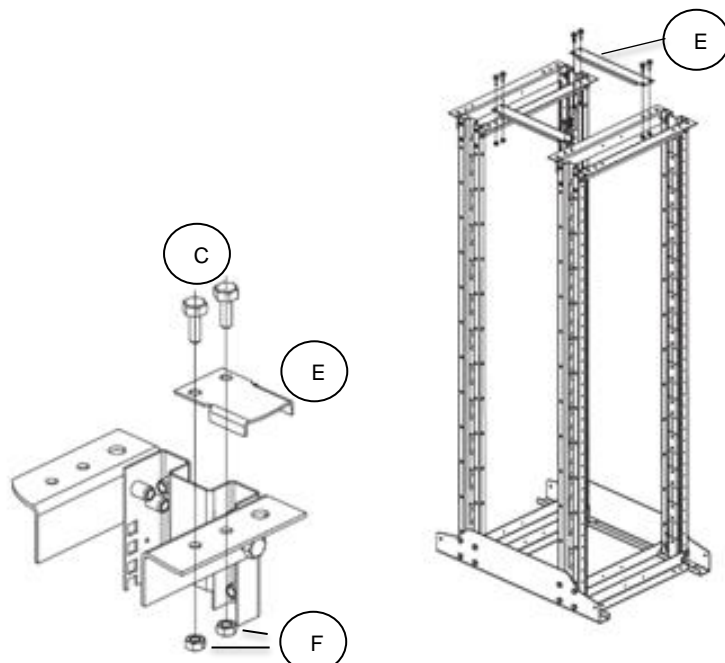

Рисунок 6.4. Установка ножек

## 7. Дополнительные аксессуары



Рисунок	Наименование	Одна рама		Две рамы 555 × 395		Две рамы 555 × 587		Две рамы 555 × 755	
			Глубина мм		Глубина мм		Глубина мм		Глубина мм
	Полки стационарные регулируемые 50 кг (крепление к 19" направляющим)	—		60A-01-60-09BL	370	60A-01-80-09BL	570	60A-01-0A-09BL	770
	Полки стационарные 50 кг (крепление к боковинам 19" направляющих)	—		60A-01-39-11BL	390	60A-01-58-11BL	580	60A-01-75-11BL	750
	Полки стационарные 100 кг (крепление к боковинам 19" направляющих)	—		60A-01-45-12BL	390	60A-01-58-12BL	580	60A-01-75-12BL	750
	Полки выдвижные 30 кг (крепление к 19" направляющим)	—		60A-03-45-11BL	450	60A-03-58-11BL 60A-03-62-11BL	580 620	60A-03-75-11BL	750
	Полки для клавиатуры выдвижные (крепление к 19" направляющим)	—		—		60A-04-45-11BL	450	60A-04-45-11BL	450
	Ящики выдвижные (крепление к 19" направляющим)	60A-12-02-11BL 60A-12-03-11BL	460 460	60A-12-02-11BL 60A-12-03-11BL	460 460	60A-12-02-11BL 60A-12-03-11BL	460 460	60A-12-02-11BL 60A-12-03-11BL*	460 460
	Полки консольные 2U 15 кг (крепление к 19" направляющим)	60A-02-20-11BL 60A-02-30-11BL 60A-02-40-11BL	200 300 400	60A-02-20-11BL 60A-02-30-11BL 60A-02-40-11BL	200 300 400	60A-02-20-11BL 60A-02-30-11BL 60A-02-40-11BL	200 300 400	60A-02-20-11BL 60A-02-30-11BL 60A-02-40-11BL*	200 300 400
	Профили опорные L-типа 150 кг (крепление к боковинам 19" направляющих)	60A-02-30-20BL 60A-02-40-20BL	300 400	60A-02-30-20BL 60A-02-40-20BL	300 400	60A-02-30-20BL 60A-02-40-20BL	300 400	60A-02-30-20BL 60A-02-40-20B*	300 400
	Профили опорные L-типа регулируемые 100 кг (крепление к 19" направляющим)	—		—		60A-41-58-11SL	580	60A-41-75-11SL	750

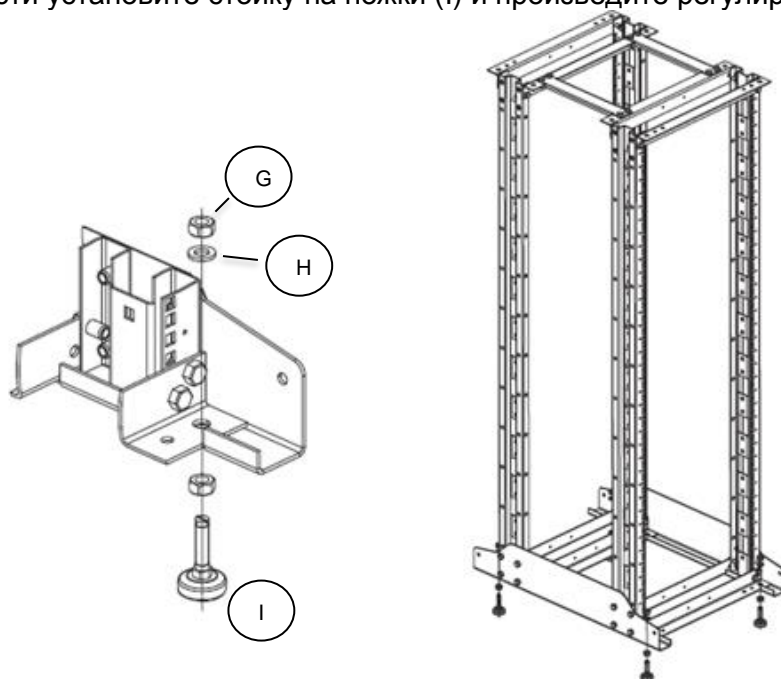

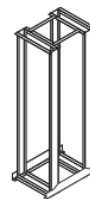
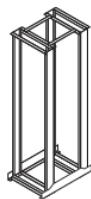
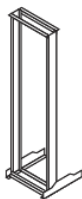

Рисунок	Наименование	Одна рама		Две рамы 555 × 395		Две рамы 555 × 587		Две рамы 555 × 755	
			Глубина, мм.		Глубина, мм		Глубина, мм		Глубина, мм
	Профили опорные L-типа регулируемые 100 кг (крепление к 19" направляющим)	—		60A-41-60-09SL	350	60A-41-80-09SL	570	60A-41-0A-09SL	720
	Панель освещения	60A-05-15GY		60A-05-15GY		60A-05-15GY		60A-05-15GY	
	Ролики 200 кг	60A-26-01-11BL		60A-26-01-11BL		60A-26-01-11BL		60A-26-01-11BL	
	Наборы заземления	60A-14-11GR 60A-14-12GR 60A-14-13GR		60A-14-11GR 60A-14-12GR 60A-14-13GR		60A-14-11GR 60A-14-12GR 60A-14-13GR		60A-14-11GR 60A-14-12GR 60A-14-13GR	
	Набор для соединения стоек	60A-31-08-30BL		60A-31-08-30BL		60A-31-08-30BL		60A-31-08-30BL	
			Высота, U		Высота, U		Высота, U		Высота, U
	Вертикальные организаторы	60A-18-27-01-10BL 60A-18-36-01-10BL 60A-18-42-01-10BL 60A-18-48-01-10BL	27 36 42 48	60A-18-27-01-10BL 60A-18-36-01-10BL 60A-18-42-01-10BL 60A-18-48-01-10BL	27 36 42 48	60A-18-27-01-10BL 60A-18-36-01-10BL 60A-18-42-01-10BL 60A-18-48-01-10BL	"27 36 42 48"	60A-18-27-01-10BL 60A-18-36-01-10BL 60A-18-42-01-10BL 60A-18-48-01-10BL	27 36 42 48
	Лотки Zero-U	60A-11-64-61BL 60A-11-65-61BL	42 48	60A-11-64-61BL 60A-11-65-61BL	42 48	60A-11-64-61BL 60A-11-65-61BL	42 48	60A-11-64-61BL 60A-11-65-61BL	42 48

## 8. Меры безопасности

В процессе сборки стойки персонал должен пользоваться только исправным инструментом и быть защищен индивидуальными средствами защиты (перчатки, спецодежда).

Стойки с установленным оборудованием должны быть установлены так, чтобы исключить их опрокидывание на обслуживающий персонал.

Не рекомендуется устанавливать выдвижные конструктивы в незакрепленные стойки. Если применение выдвижных конструктивов необходимо в рамках проекта, то рекомендуется принимать дополнительные меры предосторожности при работе с выдвижными конструктивами, чтобы избежать опрокидывания стоек.

Стойки должны быть подключены к системе защитного заземления для предотвращения поражения персонала электрическим током.

Все кабели должны быть собраны в жгуты и закреплены при помощи кабельных организаторов, кабельных лотков, кабельных стяжек.

## 9. Условия транспортировки, хранения и утилизации

**9.1.** Изделие не содержит в своем составе материалов, опасных для жизни и здоровья человека и вредных для окружающей среды, и не требует специальных мер предосторожности при транспортировании, хранении и утилизации. Изделие не содержит в своем составе драгоценных металлов.

**9.2.** Условия транспортирования по группе 5 ГОСТ 15150–69 всеми видами наземного транспорта в закрытых отсеках, исключая воздействие атмосферных осадков, при температуре от 223 до 323 К (от -50 до +50 °С) и относительной влажности до 98 % без образования конденсата, при температуре окружающего воздуха 298 К (+25 °С).

**9.3.** Условия хранения по группе 2 (С) ГОСТ 15150–69.

**9.4.** Утилизацию изделия производят по общим правилам, действующим у потребителя.

## 10. Гарантийные обязательства

**10.1.** Изготовитель гарантирует качество изделия при соблюдении потребителем условий эксплуатации, транспортирования и хранения.

**10.2.** После истечения гарантийного срока предприятие-изготовитель обеспечивает платную поставку запасных частей и принадлежностей в течение всего срока службы изделия.

**10.3.** Компания Eurolan AB гарантирует соответствие стоек и аксессуаров (исключение составляют вентиляторные панели, блоки распределения питания, панели освещения) заявленным характеристикам и требованиям стандартов СКС при построении СКС авторизованными Eurolan монтажными организациями в течение не менее 25 лет с момента выдачи сертификата системной гарантии.

При приобретении изделий Eurolan для эксплуатации в рамках не сертифицированных Eurolan СКС или в качестве отдельных компонентов СКС гарантийный срок составляет пять лет с момента приобретения изделия у официального поставщика на территории РФ.

## 11. Условия гарантийного обслуживания

Претензии к качеству товара могут быть предъявлены в течение гарантийного срока.

Неисправные изделия в течение гарантийного срока ремонтируются или обмениваются на новые бесплатно. Решение о замене или ремонте изделия принимает представительство

